

第5回北海道オールタイムアイスホッケー大会 トーナメント表

優勝

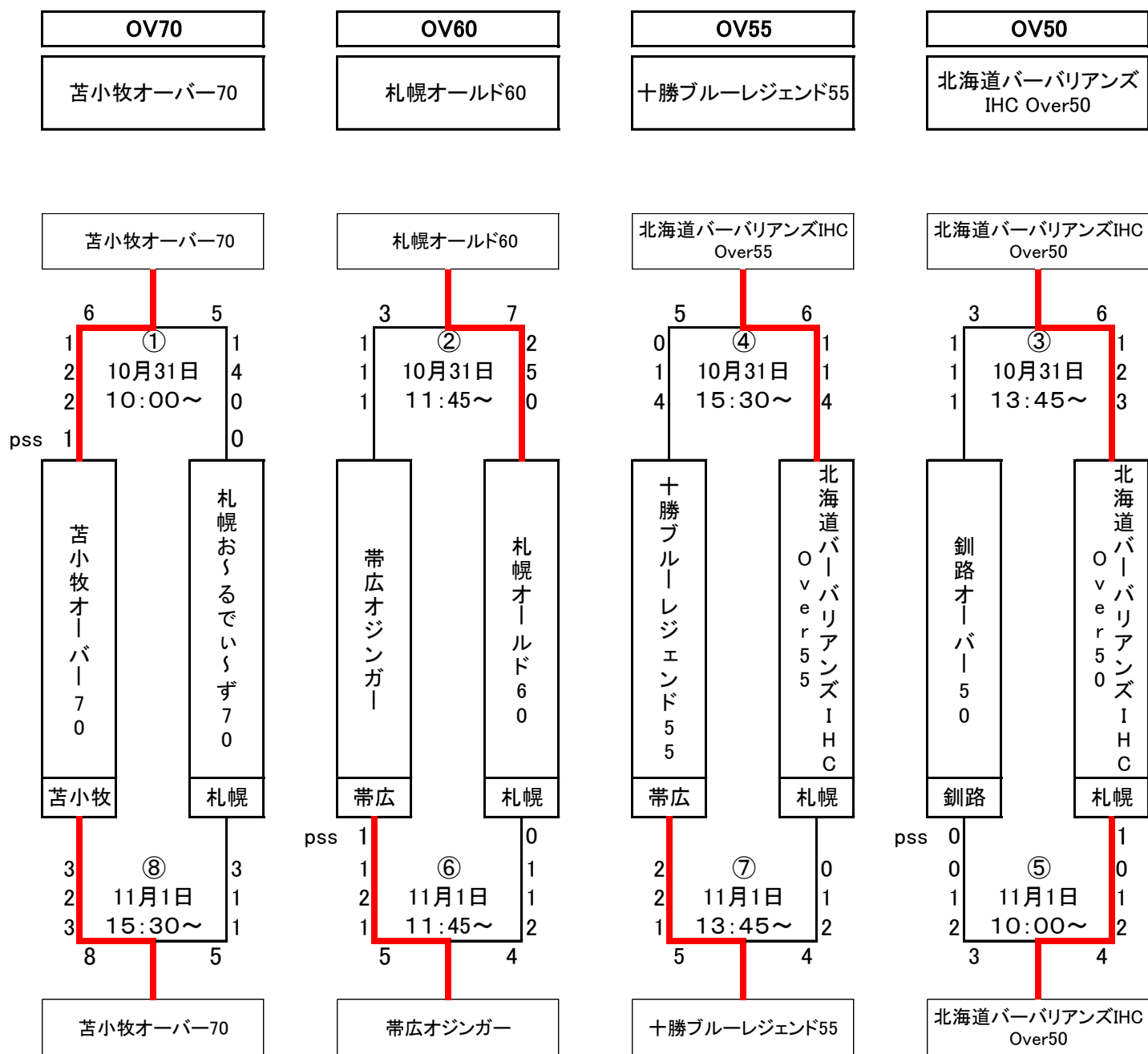

※ホームチームはトーナメント表左側チームとするが、2日目は右側チームとなる。

【タイムスケジュール】

第一試合 10時00分 練習開始 3分
 1P 正味15分
 憩休 5分
 2P 正味15分
 憩休 5分
 3P 正味15分
 試合終了後、直ちに第2試合練習開始3分
 製氷 10分
 第二試合 11時45分 試合開始
 以降同じ

※ 感染症対策

参加同意書・体温測定/問診表は受付で渡す事。
 体温測定表のみ試合終了後受付でもらう(明日の来場時受付へ)
 試合終了後(ブルーライン上にて挨拶のみ)速やか退場する
 着換えなども速やかに済ませて退館する事。
 入場時、非接触型体温測定があります。
 全ての選手・役員はマスク着用にて入館・退館してください。
 手洗い・消毒はこまめに行う事。
 大会本部への入室厳禁となります。
 (メンバー表・ゲームシート受け渡し時OK)